



Informações Técnicas

Conjunto de Pré-Lavagem Parede com perfeita rotação de 180°.

Corpo, alavanca modelo P e suporte para fixação em latão.

Flexível em aço inoxidável revestido na cor cinza (60cm).

Conexões giratórias anti-torção.

Cartucho discos cerâmicos 1/4" de volta.

Medidas

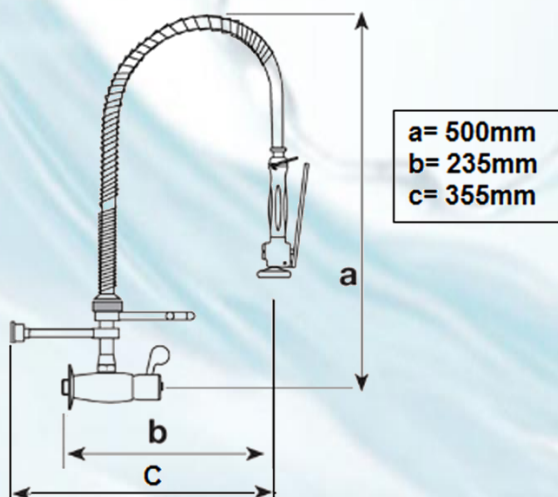

Peças de reposição (Vendido Separadamente)

Código	Descrição
7800100	Mola Cromada para Pré-lavagem 800/1010/3
4606012	Tubo Flexível 60 cm A 800/1009/3
7009052	Reparo Disco Cerâmico A800/52/1
4249001	Gatilho Pré-Lavagem 800/2000/3 1/2"
7000841	Corpo Completo Parede

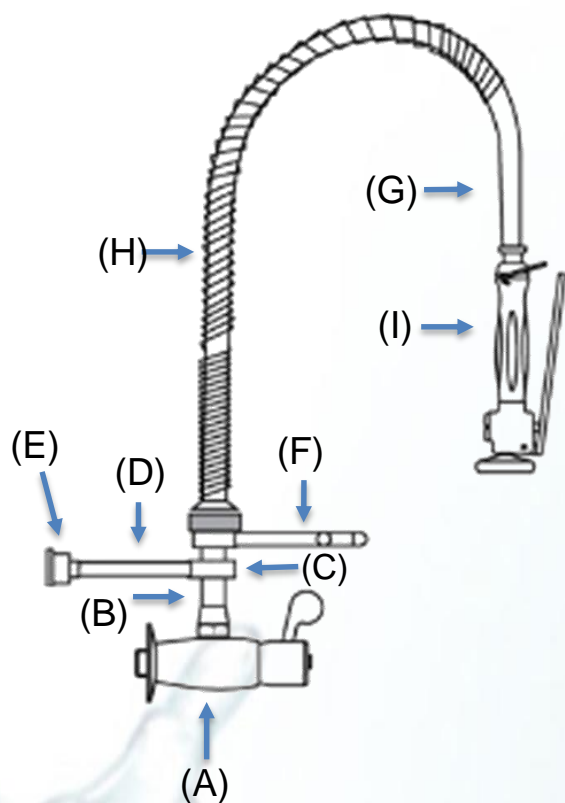

1. Instalar o corpo (A) ao ponto de alimentação na parede.
2. Inserir o tubo cromado (B) no corpo (A) do Misturador já instalado.
3. Posicionar o anel (C) de suporte de parede conforme indicado na figura, logo acima da furação inferior do tubo.
4. Furar a parede na direção da haste (D) e instalar a bucha S8.
5. Fixar o suporte (E) na bucha S8.
6. Inserir a haste (D) no suporte (E) e apertar o parafuso lateral (embutido) com chave allen.
7. Inserir o suporte da ducha (F) no tubo (B) a 17 cm da extremidade superior e apertar o parafuso lateral com chave allen.
8. Passar a mangueira flexível (G) pelo interior da mola (H) e rosqueá-lo na extremidade do tubo (A) com a guarnição de vedação.
9. Inserir a mola (H) no tubo (A) e apoiar no suporte (F).
10. Rosquear a ducha (I) na mangueira (G) com a guarnição.