



### Informações Técnicas

Torneira de parede.  
Corpo e alavanca modelo P em latão cromado.  
Cartucho disco cerâmico 1/4" de volta.  
Bica móvel Ø 18 com tranquilizador.  
Vazão: 3 bar, 32 l/min.

### Conservação

- Usar para limpeza apenas um pano macio com detergente neutro

### Medidas

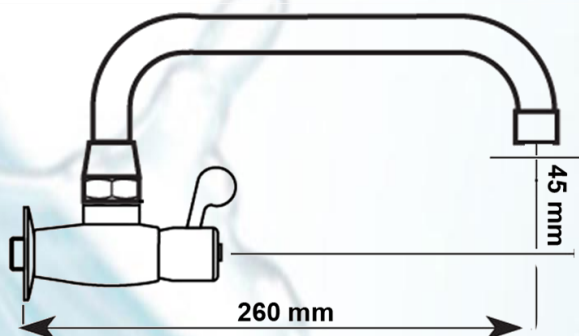

### Instalação

- 1) Feche o registro da cozinha.
- 2) Aplique fita veda rosca na rosca da torneira (7 voltas é o suficiente) e rosqueie no ponto de saída de água de 1/2".
- 3) Abra o registro e verifique possíveis vazamentos

Pressão Máxima: 300 kPa - (30 m.c.a.) - DN 15 (1/2")

Vazão Máxima: 300 kPa – 32 l/min

### Peças de Reposição Vendidas Separadamente:

Código	Descrição
7597250	Bica Móvel 250mm R800/1220
7009052	Reparo Disco Ceramico
7012500	Alavanca P R800/1069
7010003	Arejador 22x1
7000841	Corpo Completo para Torneira



WOG COMÉRCIO DE METAIS SANITÁRIOS LTDA.  
Rua Auriverde, 1841- Vila Independência  
CEP 04222-002 - São Paulo - SP  
Fone: (11) 2060-9140 - FAX: (11) 2914-4533  
wog@wog.com.br - www.wog.com.br

Este produto tem garantia de 1 (Hum) ano, incluída a garantia legal, para defeitos de fabricação. Não se aplicará nos casos de uso indevido, instalações inadequadas e aos componentes de desgaste natural.



Linha **LEED**

Eficiência em Economia de Água



Redutor automático para arejadores de torneiras, misturadores e bicas.

É um produto sustentável e de baixo custo. A economia de água é superior a 60%.

São indispensáveis em instituições, campings, centros esportivos, hotéis, etc.

## Medidas Disponíveis

Código	Arejador	Vazão	Modelo	Imagem
7280220 (R 00280 A5)	22x1	5L/min	Fêmea	
7280221 (R 00280 A7)	22x1	7L/min	Fêmea	
7280241 (R 00281 A7)	24x1	7L/min	Macho	

## Informações Técnicas

- Material: latão polido e cromado
- O dispositivo pode ser inspecionado para possível limpeza.
- Independentemente da pressão de 0,5 a 4 bar, os redutores de vazão garantem um consumo aproximado de 5 e 7 litros por minuto.

## Aplicações

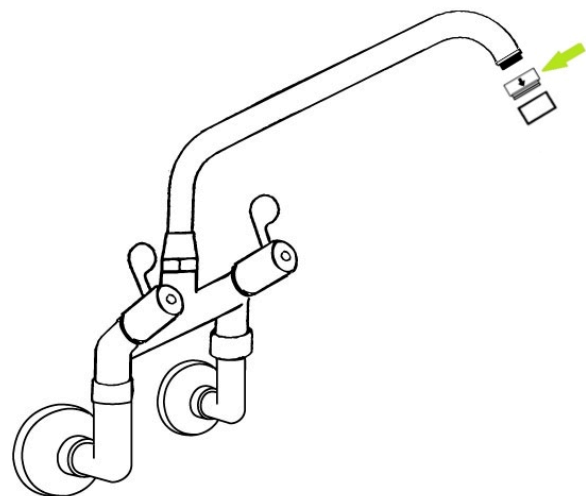
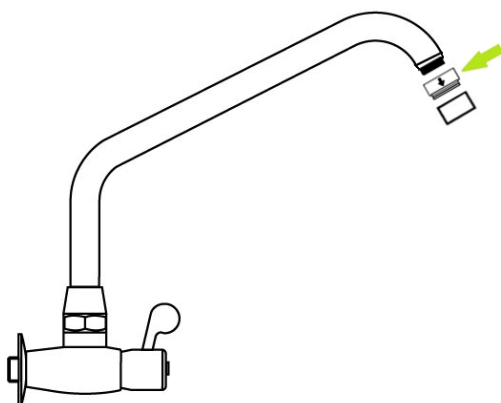

WOG COMÉRCIO DE METAIS SANITÁRIOS LTDA.  
 Rua Auriverde, 1841- Vila Independência  
 CEP 04222-002 - São Paulo - SP  
 Fone: (11) 2060-9140 - FAX: (11) 2914-4533  
 wog@wog.com.br - www.wog.com.br

Este produto tem garantia de 1 (Hum) ano, incluída a garantia legal, para defeitos de fabricação. Não se aplicará nos casos de uso indevido, instalações inadequadas e aos componentes de desgaste natural.

Gráfico Diagrama de Fluxo

L/min.

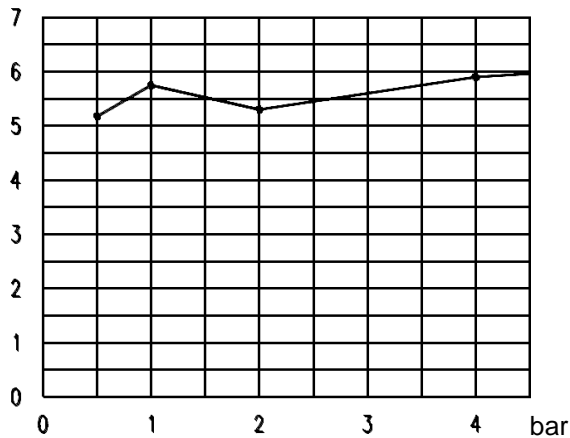

5 Litros	
Pressão bar	Vazão L/Min.
0,5	5,1
1	5,5
2	5,3
4	5,7

L/min.

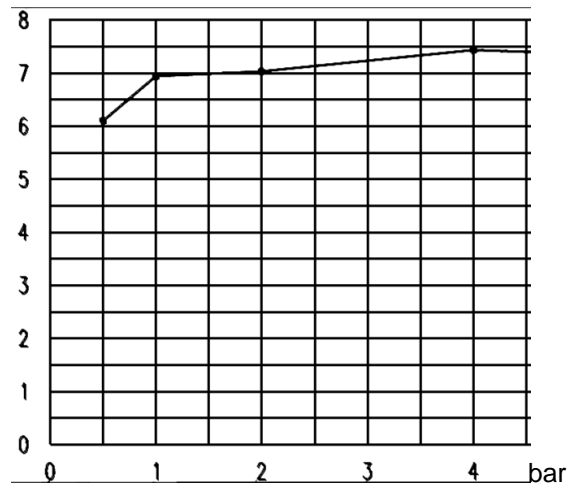

7 Litros	
Pressão bar	Vazão L/Min.
0,5	6,1
1	6,8
2	7,0
4	7,4

Os Redutores de Vazão podem ser instalados em Torneiras, Misturadores e Bicas (consulte-nos)



SEJA SUSTENTAVEL  
TRANSFORME!



WOG COMÉRCIO DE METAIS SANITÁRIOS LTDA.  
Rua Auriverde, 1841- Vila Independência  
CEP 04222-002 - São Paulo - SP  
Fone: (11) 2060-9140 - FAX: (11) 2914-4533  
wog@wog.com.br - www.wog.com.br

Este produto tem garantia de 1 (Hum) ano, incluída a garantia legal, para defeitos de fabricação. Não se aplicará nos casos de uso indevido, instalações inadequadas e aos componentes de desgaste natural.